

نگاهی به چالش های پیش روی صادرات فولاد

4th Steelprice International Conference
Market Forces and Technology Transfer
October 2nd, Esteghlal Hotel, Tehran

Mansour Yazdizadeh CEO
Esfahan Steel Co.



ESCO

Esfahan Steel Company

ذوب آهن اصفهان

- ✓ ظرفیت اسمی تولید ۳/۶ میلیون تن فولاد خام
- ✓ تنها تولید کننده ریل در ایران و خاورمیانه
- ✓ تنها تولید کننده میلگرد کشور تحت گواهینامه کرز انگلستان
- ✓ تنها تولید کننده مقطع اولیه تیر آهن های بال پهن سنگین در کشور (بیم بلانک)

CERTIFICATE OF APPROVAL



Product Conformity Certification

This is to certify that
ESFAHAN Steel Company (ESCO)
at its establishment at
Esfahan, I.R.Iran

has satisfied the Authority that it operates a quality management system that complies with the requirements of BS EN ISO 9001 and the relevant CARES Quality and Operations Assessment Schedules. Where appropriate, and as listed below, it has further satisfied the Authority that it manufactures and/or supplies products that conform with the stated product standards and is entitled to use the CARES marks on its products using the processes and procedures registered with the Authority.

Scope of certification:
BS 4449:2005 Grade B500B Bar 12 to 32mm

This certificate remains the property of the Authority and is issued subject to the Regulations of the Authority. This certificate is uncontrolled when printed. To check the validity of this certificate please visit www.ukcares.com or contact us on +44 1732 450000.

CERTIFICATE NUMBER	FIRST APPROVAL	ISSUE DATE	EXPIRY DATE
171001	October 2017	03 October 2017	31 December 2017

SIGNED FOR UK CERTIFICATION AUTHORITY FOR REINFORCING STEELS

Lee Brambley,
Chief Executive Officer



The use of the Accreditation Mark indicates accreditation in respect of those activities covered by the accreditation certificate number 002.
UK Certification Authority for Reinforcing Steels, Pembroke House, 21 Pembroke Road, Sevenoaks, Kent, TN13 1XR, UK.
A Company Limited by Guarantee. Registered in England No. 1762448.
Cen. Ref: AIC112010 70001 687

CERTIFICATE OF APPROVAL



Quality Management System Certification

This is to certify that
ESFAHAN Steel Company (ESCO)
at its establishment at
Esfahan, I.R.Iran

has been approved by the Authority to the following management system standard using the processes and procedures registered with the Authority:

BS EN ISO 9001: 2015

Scope of certification:
Production of continuously cast steel billets Production of hot rolled steel bar for the reinforcement of concrete;

This certificate remains the property of the Authority and is issued subject to the Regulations of the Authority. This certificate is uncontrolled when printed. To check the validity of this certificate please visit www.ukcares.com or contact us on +44 1732 450000.

CERTIFICATE NUMBER	FIRST APPROVAL	ISSUE DATE	EXPIRY DATE
1519	October 2017	14 September 2018	14 September 2021

SIGNED FOR UK CERTIFICATION AUTHORITY FOR REINFORCING STEELS

Lee Brambley,
Chief Executive Officer



The use of the Accreditation Mark indicates accreditation in respect of those activities covered by the accreditation certificate number 002.
UK Certification Authority for Reinforcing Steels, Pembroke House, 21 Pembroke Road, Sevenoaks, Kent, TN13 1XR, UK.
A Company Limited by Guarantee. Registered in England No. 1762448.
Cen. Ref: AIC112010 70001 1319

ضرورت توسعه ریلی در کشور

- ✓ کاهش چشمگیر هزینه های حمل و نقل صادر کنندگان
- ✓ تسهیل صادرات و واردات
- ✓ توسعه حمل و نقل سریع و پاک
- ✓ کاهش تصادفات و تلفات جاده ای
- ✓ کاهش مصرف انرژی
- ✓ افزایش سرعت حمل و نقل مواد
- ✓ و محصولات
- ✓ کاهش ترافیک جاده ای

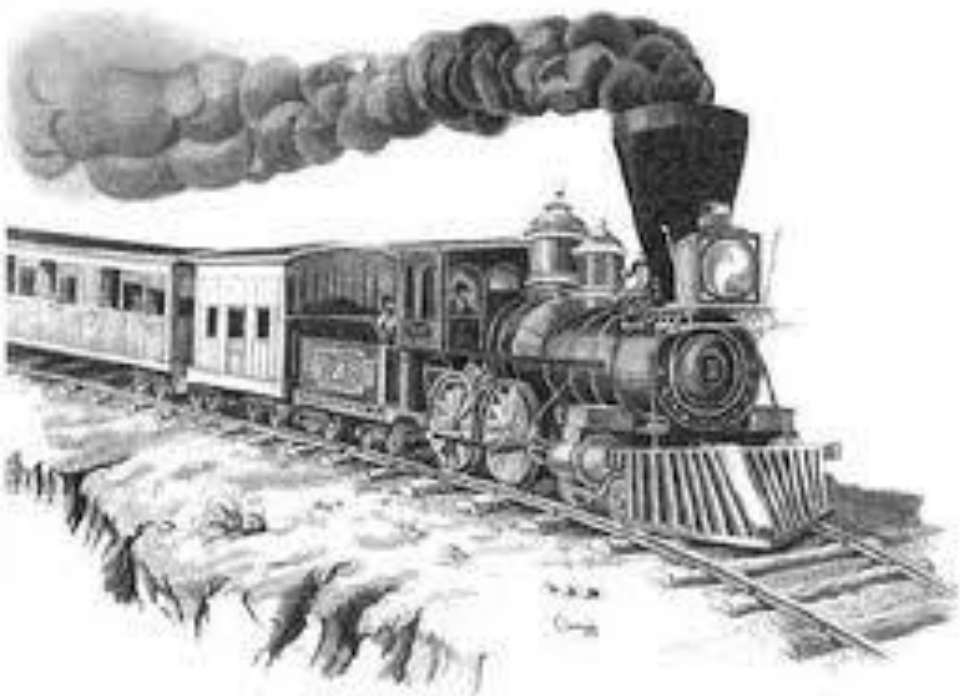

تحقق تولید ریل ملی در ذوب آهن اصفهان

✓ تولید ریل UIC60 و U33 برای اولین بار در کشور

✓ ظرفیت تولید سالیانه ۷۰۰ هزار تن ریل

✓ مجهز به دستگاه های تست آنلاین

✓ ریخته گری شمش مورد نیاز ریل در شرکت

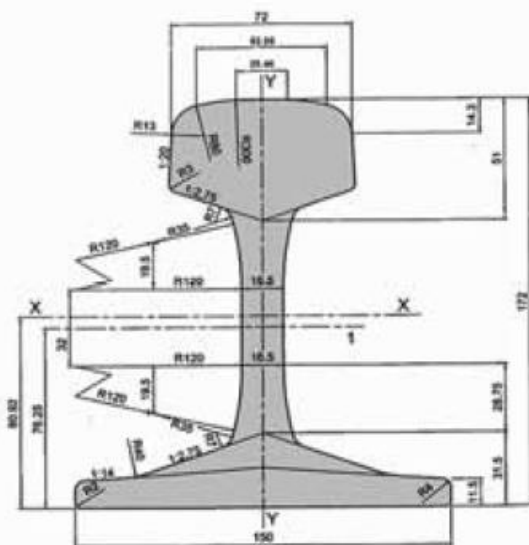

Rail profile: 60E1
Mass: 60.21 kg/m
Rail Length: 12-36 m

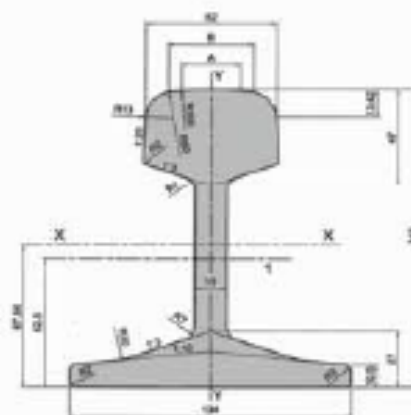

Rail profile: 46E2
Mass: 46.27 kg/m
Rail Length: 12-36 m

جغرافیای صادرات ذوب آهن اصفهان

✓ صادرات به
۱۴ کشور دنیا در
۴ قاره

✓ صادرکننده
نمونه کشور برای
چند سال متوالی

✓ صادرات بیش
از ۵۰ درصد از
تولید در سال ۹۶

The world by region
Classified according to World Bank analytical grouping

- East Asia and Pacific
- Europe and Central Asia
- Latin America and Caribbean
- Middle East and North Africa
- North America
- South Asia
- Sub-Saharan Africa





شرایط فعلی تولید و بازار داخلی

- ✓ کل تولید محصولات طویل فولادی کشور حدود ۸ میلیون تن می باشد.
- ✓ مصرف ظاهری کشور حدود ۶.۷ میلیون تن برآورد می گردد که از این میزان کمتر از ۱ میلیون تن مربوط به تیرآهن و بیش از ۵.۷ میلیون تن مربوط به میلگرد می باشد.
- ✓ حدود ۳۰ درصد از محصولات طویل فولادی کشور توسط ذوب آهن اصفهان تولید می شود.
- ✓ کل فروش داخلی محصولات فولاد ساختمانی ذوب آهن در سال ۹۶ حدود ۱ میلیون تن بوده است.
- ✓ سهم بازار داخلی ذوب آهن در میلگرد ۶.۷ درصد و در تیرآهن ۶۵.۵ درصد می باشد. البته مصرف تیرآهن در کشور به شدت کاهش یافته و از ۲.۶۷ میلیون تن در سال ۹۰ به حدود یک میلیون تن در سال ۹۶ رسیده است.

تحولات قیمت در بازار داخلی و بورس کالا

▪ رشد قیمت ها از ابتدای سال:

-افزایش حدود ۳۰۰ درصدی نرخ دلار در بازار آزاد

-افزایش بیش از ۸۰ درصدی قیمت میلگرد در بازار آزاد

-افزایش حدود ۶۰ درصدی قیمت میلگرد در بورس کالا

▪ ایجاد رانت و شکاف قیمتی قابل توجه (تا ۱۰۰۰ تومان بر کیلوگرم) بین قیمت

های بورس و بازار در یک بازه زمانی کوتاه تحت تاثیر محدودیت های قیمت

گذاری فرآورده ها در بورس کالا

▪ رفع محدودیت های قیمت گذاری فولاد در بورس کالا و کاهش قیمت بازار

محصولات فولادی با وجود افزایش نرخ ارز و در نتیجه نزدیک شدن قیمت

های بورس و بازار به یکدیگر و کاهش رانت قیمتی

▪ رشد مجدد قیمت های بازار و بازگشت آنها به سطح نیمه شهریور تحت تاثیر

افزایش مجدد قیمت ارز

رشد چشمگیر صادرات ذوب آهن طی ۵ سال اخیر

حجم صادرات ذوب آهن (هزار تن)

Over 50%

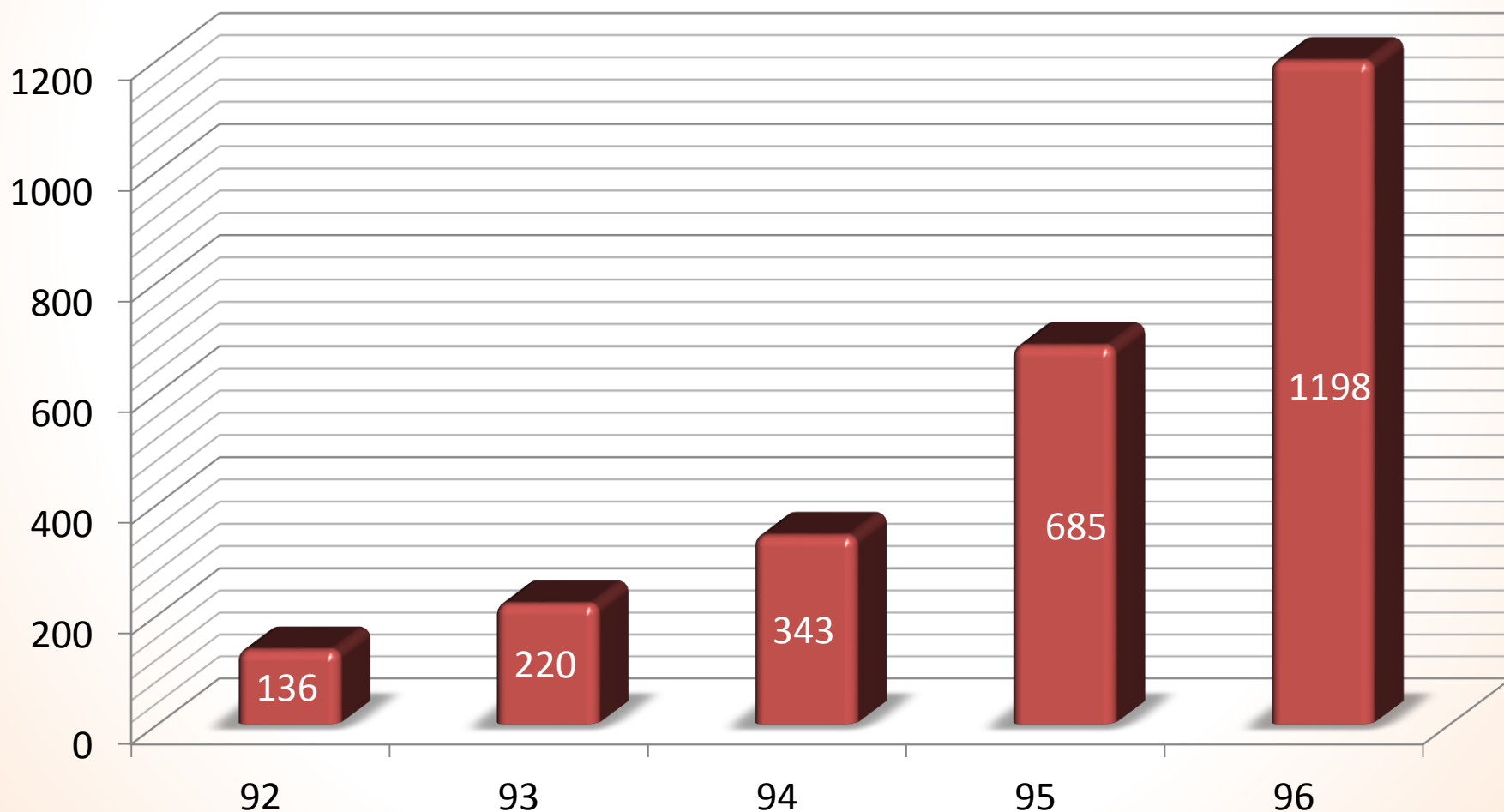

شرایط بازار فولاد جهان: عدم توازن تولید و مصرف

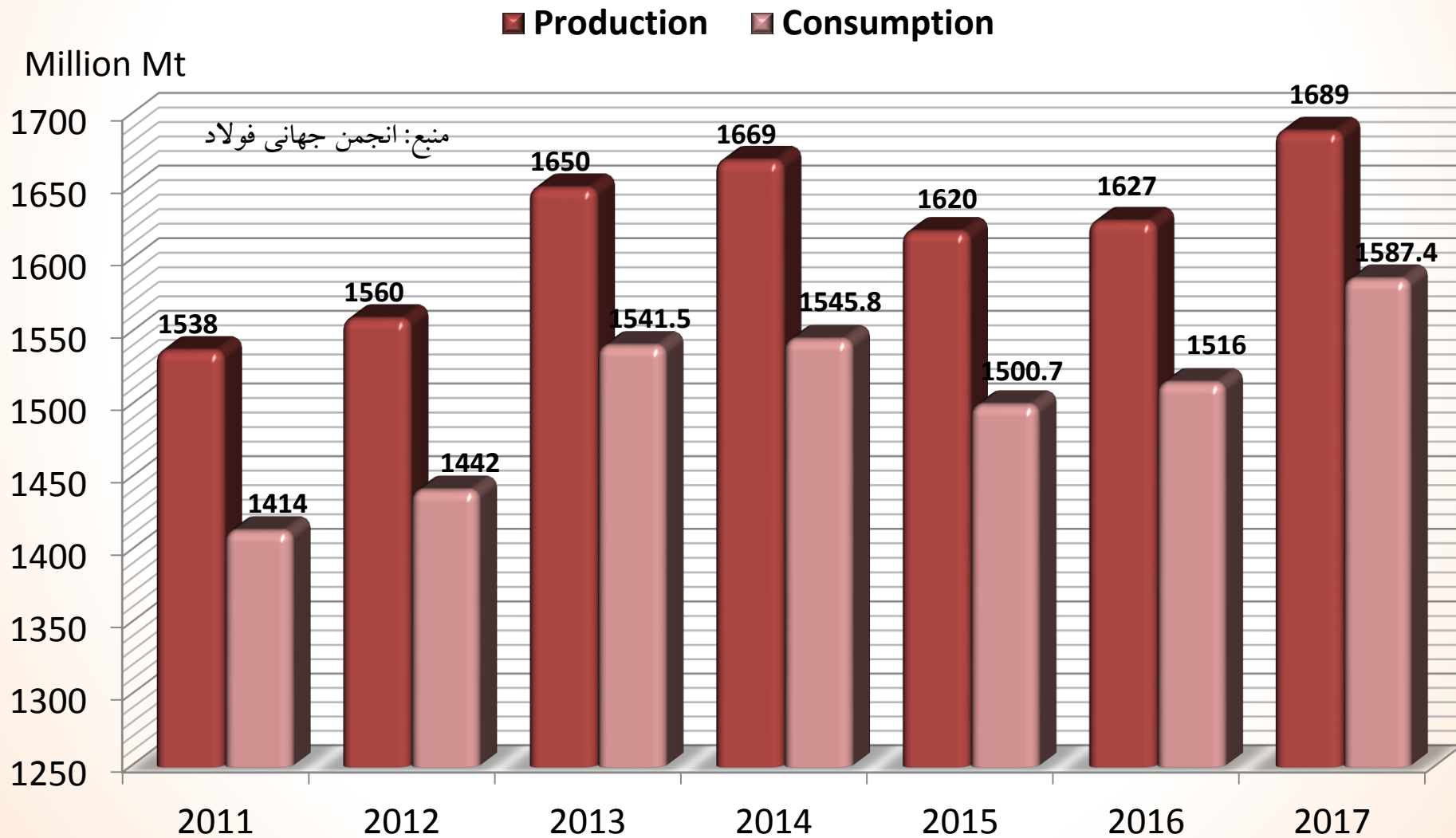

چین، محرک رشد تولید فولاد جهان

■ Production ■ Consumption

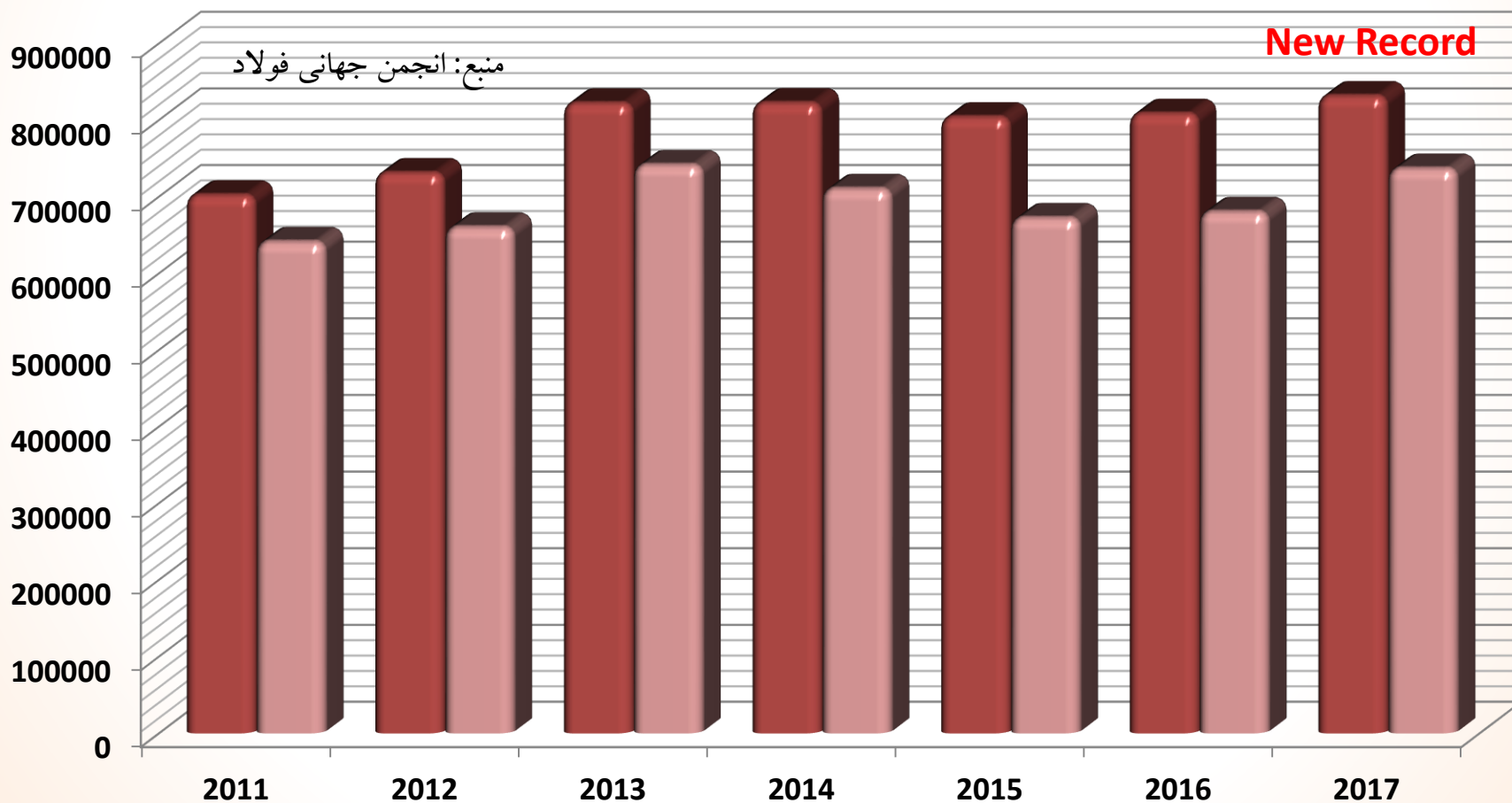



چالش های پیش روی بالانس عرضه و تقاضای جهانی

- ✓ افزایش سرسام آور تولید فولاد در چین به دلیل حاشیه سود بالا در بازار داخلی
- ✓ عدم عزم جدی دولت چین برای کاهش تولید واقعی علیرغم تمهیدات زیست محیطی و کاهش ظرفیت های تولید
- ✓ کاهش تقاضا در بازارهای جهانی در نتیجه ی تعرفه های حمایتی کشورها
- ✓ خروج سرمایه ها از بازارهای نوظهور به دلیل وجود ریسک های بزرگ در آینده اقتصاد جهان
- ✓ جنگ تجاری میان دو اقتصاد بزرگ دنیا و آثار مخرب آن بر پروژه های عمرانی
- ✓ کاهش رشد اقتصادی چین و افت سرمایه گذاری ها در بخش مسکن

نتیجه: کاهش قیمت فولاد از اواسط سال جاری

■ Rebar FOB Turkey

■ Billet FOB CIS

Zoom

1m

3m

6m

YTD

1y

All

From

Dec 21, 2014

To

Sep 23, 2018





بیلت، کالایی جذاب برای صادرات در سطح بین الملل

- ✓ صادرکنندگان محصولات نهایی مانند میلگرد اخیرا به دلیل از دست دادن بازارهای سنتی خود به صادرات بیلت روی آورده اند
- ✓ ترکیه، مهمترین مثال در این خصوص است که با مواجه شدن با تعرفه های ۵۰ درصدی امریکا و سهمیه های اروپا به فروش شمش روی آورده است
- ✓ اصولا تعرفه های حمایتی بیشتر بر روی واردات محصولات نهایی گذاشته شده و محصولات نیمه نهایی از شمول این تعرفه ها خارج می باشند.
- ✓ کاهش حضور احتمالی ایران در بازار بیلت منطقه به دلیل تحریم های ایالات متحده می تواند شرایط را برای صادرات دیگر رقبا مهیا نماید.

تحریم های ایالات متحده: چالش مجدد صادرات فولاد ایران

- ۱- تحریم خرید یا تحصیل اسکناس های دلار آمریکا توسط دولت ایران
- ۲- تحریم تجارت طلا یا فلزات گرانبها توسط ایران
- ۳- تحریم فروش مستقیم و غیرمستقیم، تهیه یا انتقال فلزات گرافیتی، به/یا از ایران مانند آلومینیوم، فولاد اعم از خام یا نهایی، زغال سنگ و نرم افزارهای فرایندهای خالص سازی صنعتی
- ۴- تحریم معاملات عمده خرید یا فروش ریال ایران و یا نگهداری از وجوه عمده یا حساب های ارزی ریالی خارج از قلمروی ایران
- ۵- تحریم خرید، پذیره نویسی یا تسهیل انتشار اوراق قرضه دولتی ایران
- ۶- تحریم بخش خودروسازی ایران



تحریم های ایالات متحده: چالش مجدد صادرات فولاد ایران

۷. تحریم متصدیان بنادر ایران و بخش کشتیرانی و کشتی سازی ایران از جمله خطوط کشتیرانی جمهوری اسلامی ایران، کشتیرانی خط جنوب ایران و شرکت های تابعه آنها.
۸. تحریم معاملات نفتی با شرکت هایی همچون شرکت ملی نفت ایران، شرکت بازرگانی نفت ایران و شرکت ملی نفتکش ایران؛ از جمله خرید نفت، فرآورده های نفتی و یا محصولات پتروشیمی از ایران
۹. تحریم معاملات موسسات مالی خارجی با بانک مرکزی ایران و موسسات مالی ایرانی
۱۰. تحریم ارائه خدمات ویژه ارسال پیام های مالی به بانک مرکزی ایران و موسسات مالی ایرانی
۱۱. تحریم ارائه خدمات تضمینی، بیمه و بیمه اتکایی؛ و
۱۲. تحریم بخش انرژی ایران



آثار تحریم ها

- ✓ افت صادرات فولاد کشور
- ✓ افزایش هزینه واردات و در نتیجه رشد بهای تمام شده فولادسازان کشور
- ✓ عدم مراجعه کشتی ها به بنادر ایران برای حمل بارهای صادراتی و به تبع آن افزایش هزینه صادرات
- ✓ از دست رفتن بازارهای صادراتی که با تلاش های چندین ساله به دست آمده اند.
- ✓ کاهش ارزآوری از آنجا که صنعت فولاد سومین صنعت ارزآور کشور می باشد
- ✓ گسیل حجم فولاد جا مانده از صادرات به بازار داخلی و ایجاد رکود
- ✓ کاهش تولید فولادسازان به دلیل عدم توانایی در تامین مواد اولیه حیاتی مانند الکتروود گرافیتی
- ✓ بسته شدن کانال های مالی و مشکل شدن دریافت پول از مشتریان

کاهش صادرات فولادسازان بزرگ

فروردین-مرداد ۹۶ فروردین-مرداد ۹۷

منبع: ایمیدرو

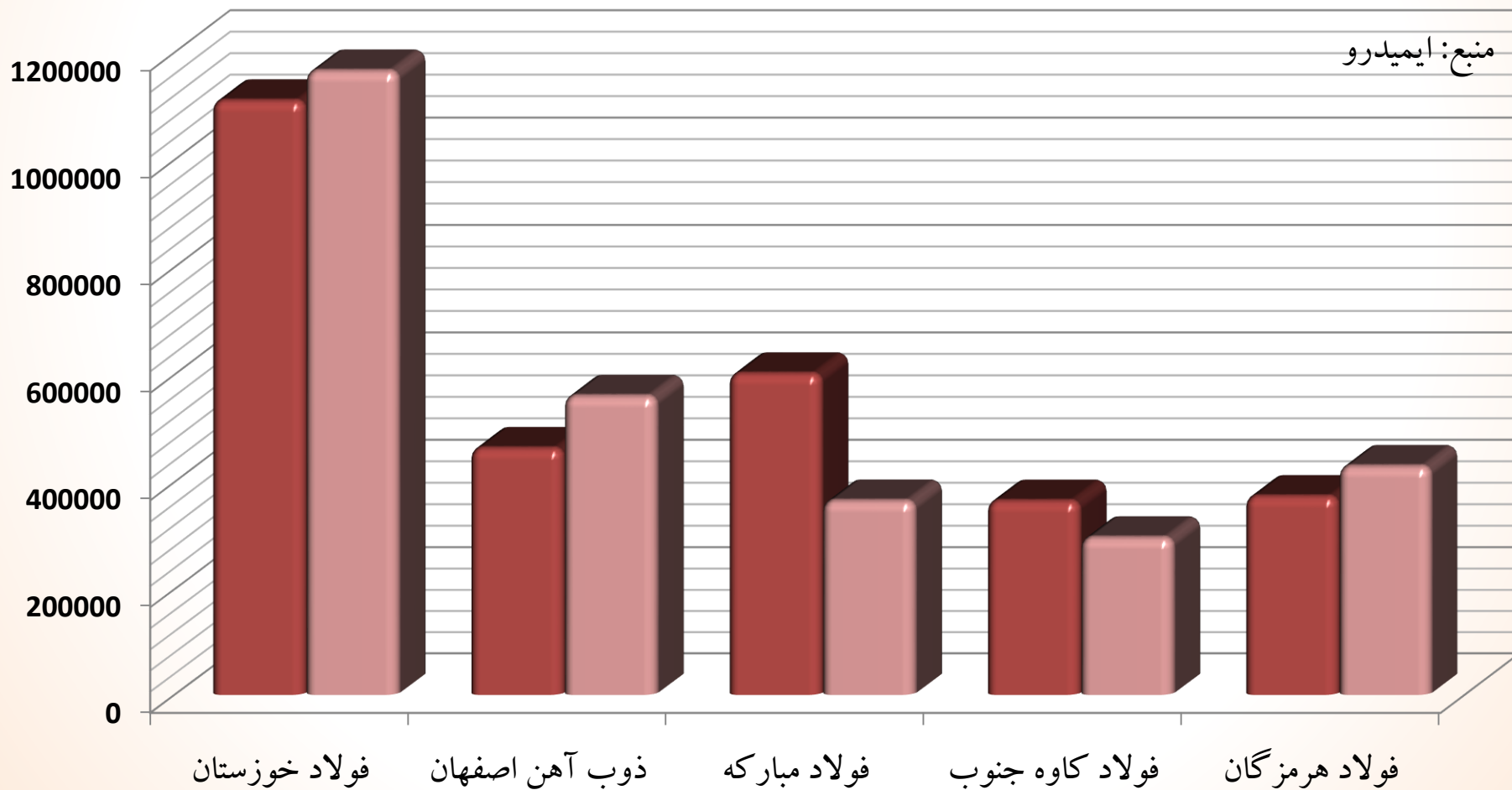

راهکارهای عبور از تحریم

- ✓ راه اندازی NGO های صادراتی برای از بین بردن قابلیت ردیابی موسسات مالی
- ✓ بهره گیری از ظرفیتهای بانک های خصوصی برای تبادلات مالی با افزایش حساسیت بر روی تراکنش های بانک های دولتی
- ✓ تلاش برای انجام معاملات با ارز سایر کشورها به منظور عدم رهگیری تراکنش توسط آمریکا
- ✓ عقد قراردادهای Barter با خریداران در بازارهای هدف؛ به عبارت بهتر واردات مواد اولیه در برابر صادرات محصول
- ✓ متنوع ساختن کانال های انتقال پول حاصل از فروش به کشور با بهره گیری از شرکتهای کوچک دو یا سه نفره در بازارهای هدف
- ✓ تعویض مدارک صادرات محصول از جمله بارنامه و گواهی مبدا از طریق شرکتهای کشتیرانی
- ✓ حمایت از صادرکنندگان برای جبران بخشی از هزینه های تحمیل شده ناشی از تحریم ها با استفاده از مشوق های صادراتی و معافیت های مالیاتی
- ✓ توسعه و تقویت کشتیرانی جمهوری اسلامی برای پوشش دادن نیاز حمل محموله های صادراتی فولاد
- ✓ بسترسازی مناسب برای توسعه شبکه ریلی جهت کاهش هزینه های حمل و نقل صادرکنندگان

دلایل کاهش صادرات فولاد جهان در دوره آتی

EU imports vs. quota limits

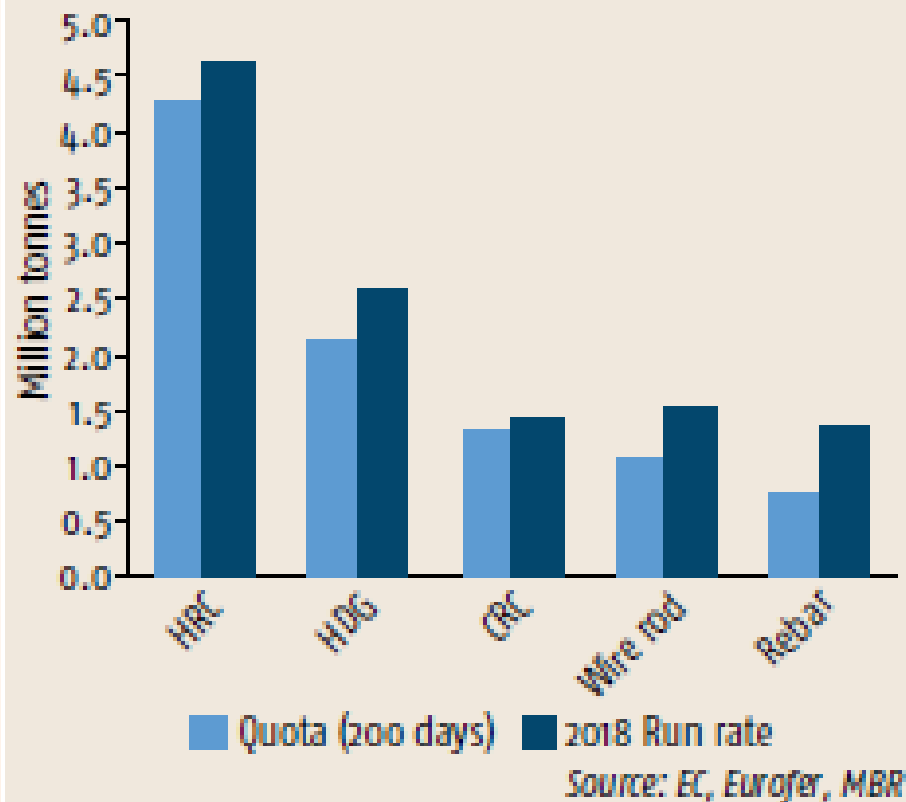

✓ با توجه به تمهیدات حمایتی اتخاذ شده توسط کشورهای مختلف خصوصا اروپا و امریکا صادرات فولاد با مشکل روبرو خواهد شد.

✓ بنا بر برآوردهای انجام شده، میزان سهمیه تعیین شده برای واردات فولاد به اروپا خصوصا برای میلگرد کمتر از واردات واقعی خریداران می باشد.

✓ خروج سرمایه ها از بازارهای نوظهور باعث کاهش تقاضا برای محصولات ساختمانی خواهد شد.

✓ راه اندازی پروژه های فولادسازی در کشورهای واردکننده خصوصا شمال آفریقا و شرق آسیا بخشی از نیاز آنها به واردات را پوشش خواهد داد.

✓ تقویت ارزش دلار در برابر ارزهای جهانی واردات را با هزینه های بیشتری روبرو خواهد نمود.



از حسن توجه شما سپاسگزارم